

# Budget och verksamhetsplan 2025

Plan för år 2026 - 2028



Kinda  
kommun

---

Antagen:  
Förvaltning:  
Dokumentansvarig:

KF § 73/2024-09-16  
Kommunstyrelsen  
Ekonomichef

## Majoriteten Kinda

Socialdemokraterna, Moderaterna och Kristdemokraterna lägger en ansvarsfull budget för år 2025 med fokus på vård, omsorg, skola och myndighetsutövning. Vi gör inga neddragningar i kärnverksamheten. Besparingsåtgärder sker i overhead-organisationen. Resultatet är + 27 miljoner kr, med 3 % avkastning.

Budgeten präglas också av framtidssatsningar. Byggandet av ny skola i Rimforsa fortgår, förskola vid Tornhagen samt särskilt boende för äldre i Rimforsa genomförs. Här finns även projektering och upphandling för nyöppning av tillagningskök i Horn, vilket var en mycket viktig fråga när majoriteten bildades efter förra valet.

Även i Kinda har vi ett ansvar när det gäller frågan om hållbarhet. Därför ska det under året arbetas fram en hållbarhetsplan. I den skall klimatfrågan beaktas. Energieffektivisering, solpaneler, klimatsmart byggande och återbruk skall vara i fokus. Nya gång- och cykelvägar bland annat från Krågedal till Rimforsa, bidrar i hållbarhetsarbetet.

Marknadsföring av hela kommunen sker med fokus på inflyttning till samtliga orter där det finns byggklara tomter och färdiga bostäder. I Kisa prioriteras detaljplan Bäckskolan för bland annat kommande villatomter.

Sjöriket Kinda ska även fortsatt utvecklas både vad gäller ökad inflyttning och utveckling av besöksnäringen. Vi ser goda förutsättningar att Kinda kan utvecklas i alla väderstreck. Samarbete med grannkommuner, främst Linköping och Vimmerby, är viktigt för att klara framtida utmaningar.

Arbetet med det kommande Kisa Vårdcentrum har hög prioritet. Ett första steg, närvårdsplatserna på Bergdala, har nu varit i gång ett år. Detta är positivt för såväl Region Östergötland som Kinda.

Avslutningsvis vill vi i majoriteten påminna om att vi har en stark framtidstro för hela Kinda. Ett ansvarsfullt ledarskap med fokus på en god och hållbar livsmiljö, ett starkt näringsliv och att alla våra medarbetare uppfattar Kinda kommun som en attraktiv arbetsgivare, är en del i att möjliggöra en hållbar livsmiljö nu och en attraktiv framtid för kommande generationer i Kinda.

**Conny Forsberg (S)**

**Christer Segerstéen (M)**

**Lena Käcker Johansson (KD)**

## Innehållsförteckning

<b>Kort sammanfattning – budget 2025</b> .....	<b>4</b>
<b>Politik och organisation</b> .....	<b>5</b>
<b>Förvaltningsplan</b> .....	<b>7</b>
<b>Omvärld och befolkning</b> .....	<b>7</b>
<b>God ekonomisk hushållning</b> .....	<b>11</b>
Verksamhetsperspektiv .....	11
Finansiellt perspektiv.....	22
<b>Finansiella rapporter</b> .....	<b>27</b>
Resultatbudget .....	27
Balansbudget .....	28
<b>Driftbudget</b> .....	<b>29</b>
<b>Investeringsplan</b> .....	<b>32</b>
Bilaga 1 - Politiska prioriteringar .....	33
Bilaga 2 - Investeringsplan.....	36
Bilaga 3 - Kommunfullmäktiges beslut .....	37

## Kort sammanfattning – budget 2025

Detta dokument presenterar kommunfullmäktiges mål och budget för år 2025 med plan för år 2026 - 2028. Med budgeten styr kommunfullmäktige verksamheternas omfattning och kvalitet genom vision, mål och angiven ekonomisk ram.





















## Utveckling Kinda

Utveckling Kinda är grunden i vår mål- och resultatstyrning och dokumentet beskriver kommunens vision, utvecklingsområden med tillhörande strategier och kommunfullmäktiges mål.

### Vision Kinda

Tillsammans utvecklar vi Kinda

- en hållbar kommun fylld av framtidstro, engagemang och närhet!

Utvecklingsområden	Agenda 2030-mål				
Skapa goda boende- och livsmiljöer	2 INGEN HUNGER 	3 GOD HÄLSA OCH VÄLBEFINNANDE 	5 JÄMSTÄLLDHET 	6 RENT VATTEN OCH SANITET FÖR ALLA 	7 HÅLLBAR ENERGI FÖR ALLA 
	9 HÅLLBAR INDUSTRI, INNOVATIONER OCH INFRASTRUKTUR 	10 MINSKAD OJÄMLIKHET 	11 HÅLLBARA STÄDER OCH SAMHÄLLEN 	12 HÅLLBAR KONSUMTION OCH PRODUKTION 	13 BEKÄMPA KLIMATFÖRÄNDRINGARNA 
	15 EKOSYSTEM OCH BIOLOGISK MÅNGFALD 	16 FREDLIGA OCH INKLUDERANDE SAMHÄLLEN 			
Bygga kunskap och kompetens genom livslångt lärande	4 GOD UTBILDNING 	5 JÄMSTÄLLDHET 	10 MINSKAD OJÄMLIKHET 		
Utveckla ett livskraftigt näringsliv och civilsamhälle	5 JÄMSTÄLLDHET 	7 HÅLLBAR ENERGI FÖR ALLA 	8 ANSTÄNDIGA ARBETSVILLKOR OCH EKONOMISK TILLVÄXT 	9 HÅLLBAR INDUSTRI, INNOVATIONER OCH INFRASTRUKTUR 	12 HÅLLBAR KONSUMTION OCH PRODUKTION 
	13 BEKÄMPA KLIMATFÖRÄNDRINGARNA 				

## Utdebitering

Budget 2025 baseras på att kommunalskatten är 21,45 % (oförändrad mot föregående år).

## Nämndernas ramar

I kommunens budget för 2024 finns ca 750 mnkr netto att fördela till kommunens nämnder.

## Investeringar

Den totala investeringsvolymen för år 2025 uppgår till ca 147 mnkr.

## Politik och organisation

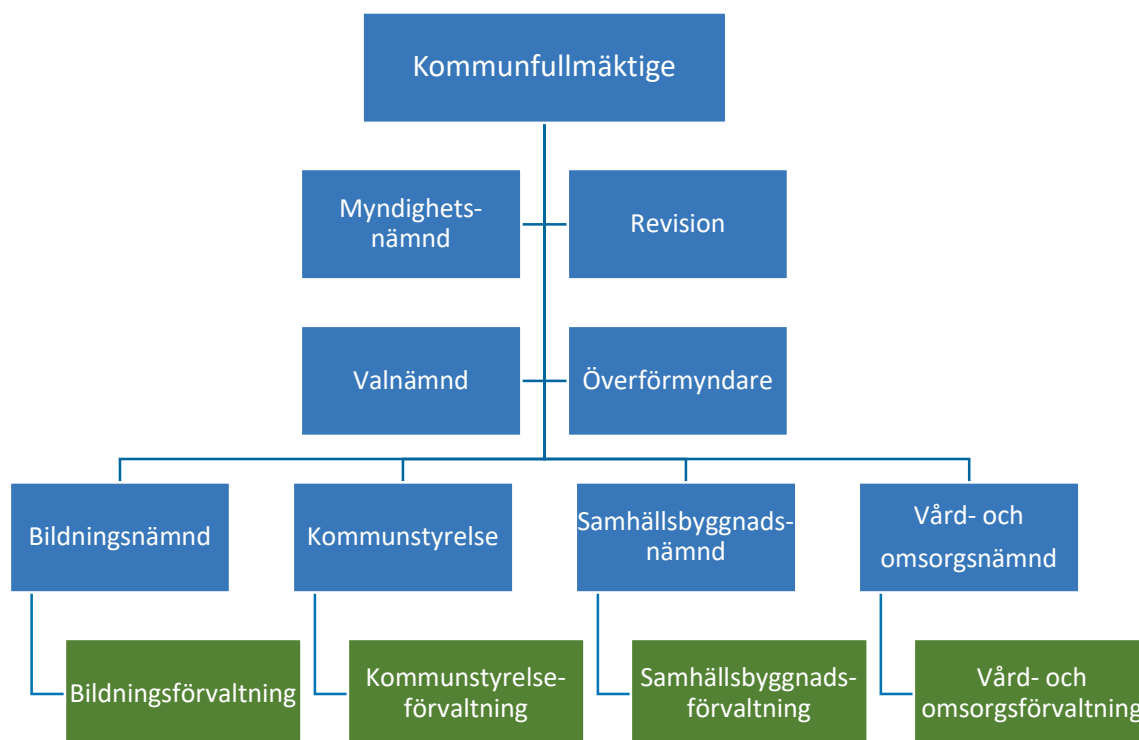

### Koncernföretag

- Stiftelsen Kindahus

### Samägda företag

- AB Kinda kanal 14,61 %
- Östsvenska Yrkeshögskolan 8,33 %
- Kommunassurans 0,33 %
- Inera AB 0,16 %
- Kommuninvest ekonomisk förening 0,07 %

## Kommunfullmäktige

Kommunfullmäktige är kommunens högsta beslutande organ, "kommunens riksdag". Här avgörs ärenden av principiell beskaffenhet och de av större vikt, till exempel ärenden om budget, skatt samt nämndernas organisation och uppgifter. Kommunfullmäktige i Kinda kommun har 35 ledamöter. Kommunen styrs av Moderaterna, Socialdemokraterna och Kristdemokraterna.

## Styrning

Kinda kommun har ansvar för flera viktiga samhällsfunktioner. Kommunen har bland annat i uppdrag att tillhandahålla välfärd, service och tjänster inom en rad olika områden. Vissa verksamheter har kommunen en skyldighet enligt lag att ansvara för och andra verksamheter bedriver kommunen frivilligt såsom verksamhet inom kultur, fritid och näringsliv.

I kommunens budget uttrycks den politiska viljeinriktningen genom kommunövergripande mål som gäller för mandatperioden (förskjutet ett år). Dessa bryts sedan ner i åtaganden och indikatorer för respektive nämnd. Kommunfullmäktige beslutar även om finansiella mål. Både verksamhetsmål och finansiella mål ligger till grund för en god ekonomisk hushållning.

## Intern kontroll

Internkontrollen är en viktig del av styrningen och utvecklingen av verksamheten. Styrelser och nämnder ska ha en tillfredsställande intern kontroll så att de med rimlig grad av säkerhet kan säkerställa att följande mål uppnås:

- Ändamålsenlig och effektiv verksamhet med medborgarens bästa i åtanke
- Tillförlitlig finansiell rapportering och information om verksamheten
- Efterlevnad av tillämpliga lagar, föreskrifter, riktlinjer, rutiner med mera

Att arbeta med den interna kontrollen ingår i allas arbete, det vill säga att arbeta enligt bestämda processer och rutiner, att förbättra och utveckla verksamheten, att rapportera avvikelser och risker med mera. Det är integrerat i vardagens arbete med att genomföra, förvalta och verkställa och handlar om ett löpande arbete med att förebygga, upptäcka och åtgärda risker.

Respektive nämnd ska säkerställa att risker i verksamheten identifieras, värderas och hanteras. Med risker avses sådant som kan påverka eller hindra verksamheten att nå sina mål. Nämnderna ska ta fram egna kontrollmoment för intern kontroll samt föra riskbedömningar som ligger till grund för en internkontrollplan.

## Uppföljning

Under verksamhetsåret görs vid tre tillfällen (tertiäl 1, tertial 2/delår samt i årsredovisningen) en sammanställd uppföljning av uppdrag, ekonomi samt uppföljning av nämndernas åtaganden och indikatorer. Utöver dessa görs månadsrapportering till respektive nämnd över större avvikelser både vad gäller verksamhet och ekonomi.

## Förvaltningsplan

Förvaltningsplanen är en sammanfattning med fokus på väsentliga delar, samt en framtidsbedömning, av god ekonomisk hushållning utifrån både finansiellt perspektiv och verksamhetsperspektiv.

## Omvärld och befolkning

De faktorer som främst påverkar kommunens förutsättningar ur ett ekonomiskt perspektiv handlar om förändringar i omvärlden och förändringar i befolkningen.

## Svensk ekonomi och kommunsektorn

År 2024 är andra året i rad då kommuner och regioner påverkas av reallt urholkade skatteintäkter. Redan 2023 redovisade regionerna ett underskott motsvarande 12 miljarder. Kommunernas resultat blev 25 miljarder 2023, vilket var starkare än förväntat. Resultatet stärktes bland annat av stor återhållsamhet och ökning av skatteunderlaget, då sysselsättningen hölls uppe av att arbetsgivarna i det längsta behöll sin arbetskraft. Av 290 kommuner var det 69 som visade ett underskott år 2023. 2024 kommer skatteunderlaget att öka betydligt långsammare än normalt samtidigt som sektorn fortsätter påverkas av höga kostnadsökningar främst från pensionskostnaderna. Det sammantagna resultatet i kommun- och regionsektorn beräknas bli minus 14 miljarder kronor, varav regionernas resultat faller till minus 16 miljarder kronor. Under 2024 dämpas inflationen i flertalet av världens ekonomier och stabiliseras nära inflationsmålen, vilket får och har fått flera centralbanker att sänka styrräntorna. Det gör att den globala efterfrågan gynnas, men stimulansen blir liten jämfört med föregående års åtstramning. De högre prisnivåerna ligger kvar och det tar tid innan räntesänkningarna ger full effekt. Den globala tillväxten förväntas därför först ta fart under år 2025. Även om resultaten i sektorn förväntas att stärkas från och med 2025 ökar låneskulden på grund av stora investeringsbehov. En klart lägre befolkningstillväxt, där antalet barn och unga minskar rejält, kommer också att sätta sin prägel på sektorn kommande år.

## Resultat och pensionskostnader i kommuner och regioner

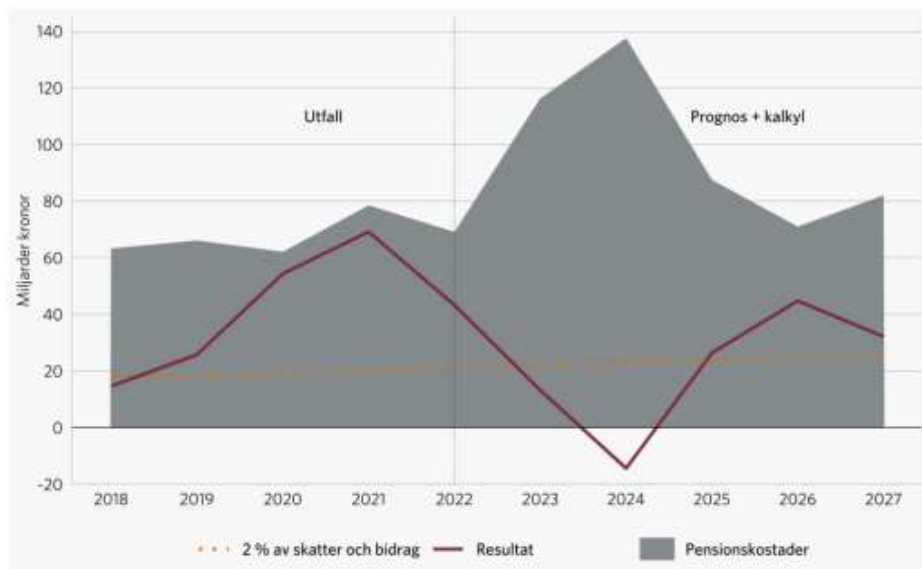

Källa: Statistiska centralbyrån och Sveriges Kommuner och regioner (SKR)

2024 ökar skatteunderlaget svagt men en större ökning väntas under 2025. Då beräknas en kraftig real ökning ske till följd av låga prisökningar i sektorn, i och med att pensionskostnaderna minskar. Återhämtningen sker efter två år av fallande köpkraft.

Befolkningsförändringarna med minskad befolkning i många kommuner under kommande år får stora effekter. Redan under pandemin märktes en svagare befolkningsutveckling, som många räknade med var tillfällig. Vid 2023 års slut visade det sig att fertiliteten blev den lägsta sedan den började mätas i Sverige 1749. Detta kombinerat med relativt låg invandring och att Skatteverket rensat i sina register gjorde att 193 av Sveriges kommuner minskade sitt invånarantal 2023. Jämfört med den befolkningsframskrivning SCB gjorde 2023 är befolkningstillväxten i årets prognos mer än halverad de närmaste tio åren. Antalet barn och unga beräknas minska med 200 000 fram till 2033. Det kommer alltså inte bara att bli svagare skatteintäkter än många räknat med utan det innebär också betydligt mindre behov av bland annat förskola, skola, barnomsorg. Samtidigt ökar antalet personer över 80 år i stort sett i samma takt som i tidigare prognoser. Förändringen innebär att resurser kommande år måste ställas om från verksamheter riktade mot barn och unga till verksamheter riktade mot äldre.

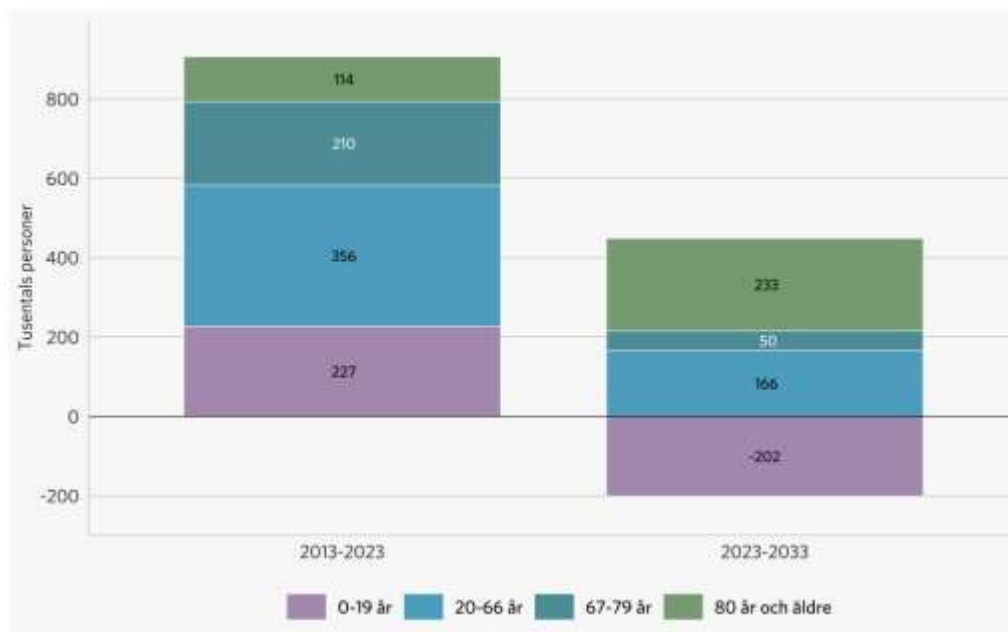

Källa: Statistiska centralbyrån och Sveriges Kommuner och regioner (SKR)

De föregående 10 åren har befolkningen i Sverige vuxit med över 900 000 personer. Den grupp som vuxit snabbast, med 356 000 personer, är den stora gruppen i arbetsför ålder. Ökningen av den gruppen är mer än halverad i den nya befolkningsframskrivningen. Barn och unga minskar med över 200 000 de närmaste 10 åren och antalet i gruppen 80 år eller äldre ökar mer än dubbelt så snabbt som föregående 10-årsperiod.

Att inflationen nu tycks vara under kontroll i Sverige gör att Riksbanken under 2024 inleder en serie räntesänkningar. Lägre räntor och lägre inflation kommer mot slutet av året att lyfta efterfrågan på hemmaplan. Tidigare års konjunkturavmattning påverkar arbetsmarknaden fortsatt, trots att BNP-tillväxten gradvis börjar stärkas, och sysselsättningen kommer minska under 2024. Nästa år väntar hög BNP-tillväxt när ekonomin återhämtas vilket så småningom stärker arbetsmarknadskonjunkturen. Även om sysselsättningen då endast ökar svagt sätter detta punkt för uppgången av andelen arbetslösa. Under 2026 ökar sysselsättningen mer vilket ger en stadig nedgång för arbetslösheten (SKR - Ekonomirapporten maj 2024).

## Kinda

Det ekonomiska läget är tufft för landets kommuner och så även för Kinda. Det ekonomiska resultatet för år 2023 var positivt med ett resultat på ca 17 mnkr, vilket motsvarar 2,3 % av skatter och generella bidrag men nådde inte upp till budgeterat resultat på drygt 21 mnkr. Jämfört med de två tidigare åren så är det dock en försämring. Resultatprognosen för helår 2024 är per april månad negativ och uppgår till ca minus 15 mnkr (minus 2,0 % av skatter och generella bidrag). Vi når därmed inte upp till det finansiella målet för år 2024 som är 0,6 %. Det är framför allt två stora kostnadsposter som förklarar den negativa prognosen, ökade pensionskostnader ca 10 mnkr och engångskostnader för byte av IT-driftsleverantör ca 7 mnkr. Bortsett från dessa två poster klarar sig Kinda ändå relativt bra och skulle landa på ett svagt positivt resultat för år 2024.

Det negativa resultatet för 2024 prognostiseras att täckas via resultatutjämningsreserven (RUR) som därför har sänkts till 15 mnkr budget 2025.

Prognosen för år 2025 och framåt är sjunkande pensionskostnader för kommuner och regioner. Hur höga pensionskostnaderna blir beror mycket på prisbasbeloppets utveckling. Till år 2025 förväntas prisbasbeloppet att öka med 1 500 kr, 2,6 %, beräknat av SCB i juli. Detta kan jämföras med ökningarna på ca 9 % för de två tidigare åren. Prisbasbeloppet för år 2025 fastställs av regeringen i september och brukar följa beräkningarna från SCB. Vi inväntar kommunens pensionsprognos för 2025 och framåt som är beställd från pensionsadministratören att använda till kommande delårsrapport per 31:e augusti där en ny årsprognos för 2024 – 2028 också sammanställs.

För att klara välfärdsuppdraget krävs en långsiktig planering och en ekonomi i balans. Vi befinner oss fortsatt i en ekonomiskt utmanande tid. Energipriserna har dock inte blivit så höga som tidigare befarades samtidigt som räntenivåerna nu börjat sjunka så smått. Då Kinda genomför stora investeringar samt planerar för flera större investeringar framåt så påverkar ränteutvecklingen kommunens finansiella kostnader en hel del.

För att kunna möta dessa utmaningar är det viktigt att varje ansvarig chef tillämpar återhållsamhet. Verksamheterna ska präglas av ekonomisk återhållsamhet med kostnadskontroll och fokus på kärnuppdraget. Kommunstyrelsen har sedan tidigare beslutat om obligatorisk vakansprövning. Till 2025 görs ytterligare besparingar på administrationen med 2 mnkr.

Utmaningarna är många för en liten kommun där allt färre får försörja fler. Det är viktigt att skapa långsiktiga förutsättningar för en fortsatt bra skola, vård och omsorg samt annan offentlig och kommersiell service. Det är även oerhört viktigt att vara en attraktiv arbetsgivare då det finns stora svårigheter att rekrytera personal. Minst lika viktigt är att fortsätta utveckla extern samverkan med föreningar och näringsliv samt andra kommuner och regioner.

## Demografi och befolkning Kinda

Befolkningen i Kinda har ökat lite varje år sedan år 2016 vilket mestadels beror på en ökad inflyttning till kommunen. Under 2023 minskade dock folkmängden med 76 personer, från 10 068 till 9 992 invånare. Orsaken till den minskade befolkningen var ett flyttnetto på - 33 personer och ett födelsenetto (antalet födda minus döda) på - 47 personer. Kinda har en åldrande befolkning och har haft ett negativt födelsenetto under flertalet år. Likt övriga Sverige så föddes det färre barn än tidigare år. Under 2023 var det enbart två kommuner i Östergötland (Linköping och Norrköping) som hade ett positivt födelsenetto.

År	2000	2010	2020	2023	PR 2025	PR 2033
Födda	93	93	90	87	79	74
Döda	130	119	110	134	124	134
Födelseöverskott	-37	-26	-20	-47	-46	-59
Inflyttade	461	414	533	414	473	462
Utflyttade	400	437	464	447	124	426
Flyttnetto	61	-23	69	-33	26	35
Folkökning	24	-49	49	-80	-20	-24
Folkmängd	10 129	9 762	9 991	9 992	9 954	9 787

Under prognosperioden 2023–2033 förväntas folkmängden i Kinda kommun minska med 205 invånare till 9 787 personer. Flyttnettot förväntas bli i snitt + 32 personer per år och födelsenettot - 52 personer per år, vilket totalt ger en förändring med -20 personer per år. Likt tidigare prognoser förväntas de över 80 år öka samtidigt som det föds färre barn vilket gör att födelseöverskottet blir fortsatt negativt. Inflyttningsnettot tros dock fortsatt vara positivt för Kinda även om år 2023 visade på ett negativt flyttnetto.

Antalet grundskoleelever prognosticeras att öka med cirka 30 elever till 2028 för att sedan sjunka med drygt 60 elever till år 2033. Gymnasieeleverna förväntas minska till år 2028 med nästan 30 elever för att sedan öka på igen till samma nivå 2033 som år 2023. Förskolebarnen förväntas sjunka med ca 80 barn till år 2028 och sedan ytterligare en liten minskning (-15 st.) till år 2033. Likt tidigare prognoser ser vi den största ökningen i åldersgruppen 80+ som prognosticeras öka med över 260 individer till år 2033. Åldersgruppen 65 - 79 år förväntas däremot minska med nästan 100 personer.

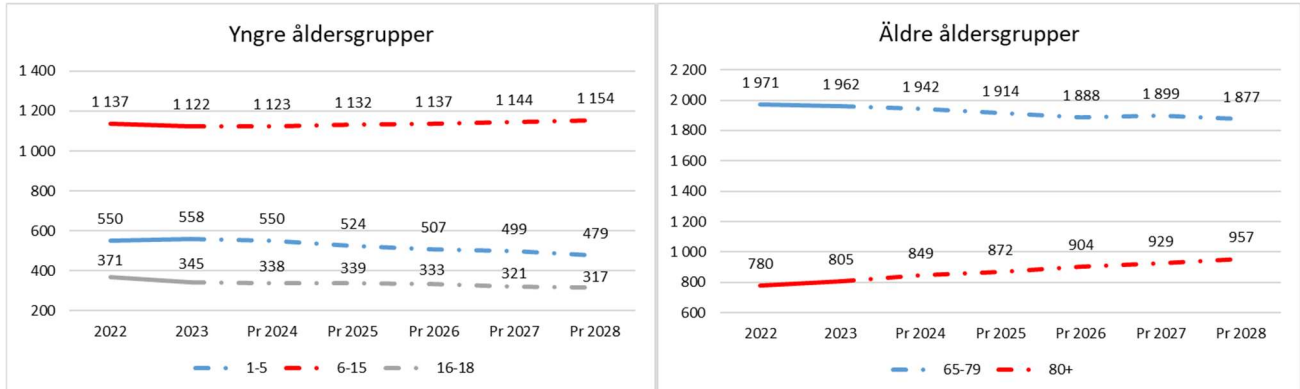

## Arbetslöshet

BNP-tillväxten i Sverige dämpades mer än i stora delar av omvärlden under 2022 och 2023, mycket beroende på högre räntekänslighet och att den svaga BNP-tillväxten ser ut att fortsätta även under 2024 och dämpar resursutnyttjandet i Sverige. Såväl arbetsproduktiviteten som antalet arbetade timmar påverkas negativt. SKR bedömer att antalet sysselsatta faller under 2024 och att arbetslösheten stiger. Många arbetsgivare har tidigare behållit den fasta personalen så länge som möjligt, till skillnad från tidigare konjunkturedgångar, men under 2024 förväntas företagen minska sin personalstyrka och arbetslösheten stiger därmed till 8,5 % som årsgenomsnitt. Det är först under 2025 som svensk konjunktur förväntas stärkas mer påtagligt och sysselsättningen ökar igen.

Ålder 16 - 65	juli -24	Δ fg år	Ålder 18 - 24	juli -24	Δ fg år
Riket	6,8 %	0,5 %	Riket	7,9 %	0,9 %
Östergötlands län	6,8 %	0,3 %	Östergötlands län	8,3 %	0,8 %
Kinda	3,9 %	0,3 %	Kinda	7,3 %	2,8 %

Källa: Arbetsförmedlingen månadsstatistik. Öppet arbetslösa + arbetslösa i program med aktivitetsstöd

Kinda har över lag en låg arbetslöshet och ligger bättre till än både riket och Östergötlands län. Av befolkningen i åldersgruppen 16 - 65 år ligger Kinda i den senaste statistiken på 3,9 %, vilket är svag ökning mot föregående år med 0,3 procentenheter. En mycket låg siffra jämfört med riket och Östergötlands län vilket uppgår till 6,8 %. Ungdomsarbetslösheten ligger på en något lägre nivå än riket och Östergötland men har ökat jämfört med föregående år med hela 2,8 procentenheter. För personer födda utomlands (16–65 år) har Kinda tidigare haft en positiv trenden men nu har arbetslösheten ökat med 1,3 procentenheter för den gruppen jämfört med året innan. Här ligger Kinda nu på samma nivå som Östergötland och sämre än riket. Ungdomar som är utrikesfödda har en ökning på 1,7 % mot föregående år. Jämför vi med Östergötland och riket så ligger Kinda ändå något bättre till.

## God ekonomisk hushållning

Principen om god ekonomisk hushållning är fastlagd i kommunallagen samt i lag om kommunal bokföring och redovisning.

God ekonomisk hushållning har både ett finansiellt perspektiv och ett verksamhetsperspektiv. Det finansiella perspektivet innebär att varje generation själv ska bära kostnaderna för den service som de konsumerar. Verksamhetsperspektivet tar sikte på att kommunen måste bedriva sin verksamhet på ett kostnadseffektivt och ändamålsenligt sätt för att kunna skapa förutsättningar för en god ekonomisk hushållning. För att åstadkomma detta behövs tydliga och mätbara verksamhetsmål som är möjliga att utvärdera.

Kinda kommun definierar att god ekonomisk hushållning uppnås när såväl de finansiella målen som nämndernas åtaganden huvudsakligen är uppfyllda.

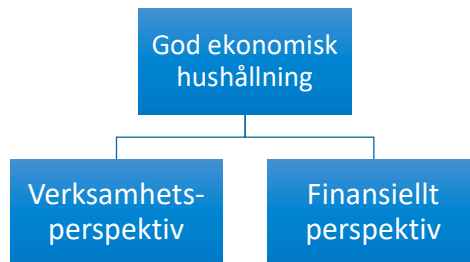

Det ska finnas ett tydligt samband mellan resursåtgång, prestationer, resultat och effekter. Det kräver också en utvecklad planering med framförhållning och handlingsberedskap, tydliga och mätbara mål samt en rättvisande och tillförlitlig redovisning som ger information om avvikelser gentemot uppställda mål.

Till en god ekonomisk hushållning hör också att ha en beredskap att möta framtida utmaningar genom att i god tid inför förväntade förändringar vidta nödvändiga åtgärder och insatser i stället för insatser i efterskott.

Vid konflikt mellan ekonomisk ram och verksamhetsmål är den ekonomiska ramen överordnad.

### Verksamhetsperspektiv

Verksamhetsstyrning är ett målmedvetet och systematiskt arbete för att påverka kommunens samlade verksamhet i riktning mot önskat resultat, effektivitet och ekonomisk ställning.

### Utveckling Kinda

Utveckling Kinda är grunden i vår mål- och resultatstyrning och dokumentet beskriver kommunens vision, utvecklingsområden med tillhörande strategier och kommunfullmäktiges mål. Strategierna och fullmäktigemålen utformas med stöd av den styrande politikens politiska program, regionala och lokala styrdokument och fastställer den politiska viljan för mandatperioden tillsammans med budgeten.

Utifrån de tre utvecklingsområdena och strategierna har fullmäktige satt mål och indikatorer för mandatperioden. Genom delmål och indikatorer följer vi upp att vi når önskat resultat. Vissa av delmålen är riktade mot specifika nämnder samt utformade mer eller mindre detaljerade. Måluppfyllelsen kan vara både kvalitativ och kvantitativ. Utifrån Utveckling Kinda arbetar nämnderna sedan fram sina respektive nämndplaner och åtaganden för kommande året. Förvaltningarna har sedan i uppdrag att utifrån nämndernas åtaganden utarbeta aktiviteter i syfte att uppfylla dessa.

## Vision

Utvecklingsområde  
Skapa goda boende-  
och livsmiljöer

Utvecklingsområde  
Utveckla ett  
livskraftigt näringsliv  
och civilsamhälle

Utvecklingsområde  
Bygga kunskap och  
kompetens genom  
livslångt lärande

Politiskt  
program och  
viljeinriktning

Strategi  
Skapa goda boende-  
och livsmiljöer

Strategi  
Utveckla ett  
livskraftigt näringsliv  
och civilsamhälle

Strategi  
Bygga kunskap och  
kompetens genom  
livslångt lärande

Kommunfullmäktiges utvecklingsmål

Nämndens åtagande

Förvaltningens plan, aktiviteter

Enhetens plan, aktiviteter

## Hållbarhet

I den utmanande tid vi befinner oss i är det en självklarhet att vårt utvecklingsarbete är hållbart, vilket är orsaken till att strategierna och målen är inordnade under hållbarhetsdimensionerna. Hållbar utveckling handlar om att långsiktigt bevara vattnens, jordens och övriga ekosystemens produktionsförmåga och att minska den negativa påverkan på naturen och människors hälsa. Hållbarheten gäller tre olika dimensioner:

### Social hållbarhet

Social hållbarhet, som handlar om att sträva mot ett samhälle där grundläggande mänskliga rättigheter uppfylls. Ett socialt hållbart samhälle är ett jämställt och jämlikt samhälle där människor lever ett gott liv med god hälsa, utan orättfärdiga skillnader.

### Ekologisk hållbarhet

Miljömässig eller ekologisk hållbarhet handlar om att hushålla med naturresurser för människor och andra organismer utan att skada de naturliga systemens möjligheter att förse samhällen och människor med naturresurser och ekosystemtjänster på lång sikt.

### Ekonomisk hållbarhet

Ekonomisk hållbarhet handlar om att motverka fattigdom och att alla ska ha råd att tillgodose sina grundläggande behov i relation till jordklotets ändliga resurser. Det vill säga en ekonomisk utveckling som inte medför negativa konsekvenser för den ekologiska eller sociala hållbarheten.



## Kommunfullmäktiges mål

### Skapa goda boende- och livsmiljöer

#### Social hållbarhet

##### Vi har ett hållbart och säkert samhälle

Delmål	Övergripande/nämnd	Indikator	Målvärde
Invånarna känner sig trygga i Kinda	Övergripande	Öppna jämförelser trygghet och säkerhet	Minskat antal gula områden och högre antal gröna områden
Utreda tillagningskök i Horn	SBN KS	Under 2024 ska utredning göras med förslag på handlingsplan för åren 2025-2026	Genomfört och återrapporteras till fullmäktige

##### Vi arbetar aktivt med folkhälsa

Delmål	Övergripande/nämnd	Indikator	Målvärde
En lokal handlingsplan tas fram utifrån den regional antagna folkhälsostategin med fokus på förutsättningar för fysisk aktivitet.	KS	Ja eller nej	Ja
Friluftslivet ska vara tillgängligt för alla	SBN KS	Marknadsföring av våra naturreservat och friluftsområden	Marknadsföringsinsatser med regelbundenhet, minst en gång i månaden.
Vi arbetar aktivt för ett funktionellt vårdcentrum i Kisa	Övergripande	Återrapportering till kommunstyrelsen per kvartal och fullmäktige per termin	Genomförda återrapporteringar

**Vi har varierade bostadsområden**

Delmål	Övergripande/nämnd	Indikator	Målvärde
Vi planerar för olika typer av boendeformer i områden som är utpekade för bostadsbyggande i syfte att minska segregationen	SBN	Antal olika boendeformer per planlagt kommunalt område.	Minst två olika boendeformer i alla kommunala bostadsplaner.
Skapa och utveckla säkra och inkluderande mötesplatser för alla med fokus på integration och jämställdhet	Övergripande	Utredning färdig första halvåret -24 med handlingsplan för åren 25-26	Genomfört

**Ekologisk hållbarhet****Vi ska ha fler gång- och cykelvägar i Kinda**

Delmål	Övergripande/nämnd	Indikator	Målvärde
GC-väg mellan Krågedal och Rimforsa Centrum	SBN	Genomfört eller ej	Genomfört
GC-väg mellan Kap Jocke och Värgårdsområdet	SBN	Genomfört eller ej	Genomfört
Vi prioriterar planering för GC-väg vid nybyggande och detaljplanering	SBN	Hur många kilometer GC-väg finns det i planerna?	10 km

**Vi ger förutsättningar för våra invånare, företag och civilsamhället att ta hållbara beslut**

Delmål	Övergripande/nämnd	Indikator	Målvärde
Vi sprider information genom våra mötesplatser (näringslivsråd, bibliotek, hemsida till exempel)	Övergripande	Handlingsplan finns framtagen och genomförs	Handlingsplanen genomförs och följs upp
Tillsammans med civilsamhället och/eller näringslivet anordnar vi kunskapshöjande insatser	Övergripande	Antal genomförda aktiviteter	5 tillfällen om året

**Ekonomisk hållbarhet****Vi ska öka vår egenproducerade fossilfria elenergi**

Delmål	Övergripande/nämnd	Indikator	Målvärde
Vi ska uppmuntra till hållbara energikällor, framförallt solceller	SBN KS	Genomförda informationstillfällen riktade mot civilsamhället respektive näringslivet	4 tillfällen genomförda per år
Solceller ska sättas upp på nyproduktioner	SBN	Hur många nyproduktioner som får solceller	100 %

**Utveckla, tillgängliggöra och marknadsföra våra digitala tjänster i syfte att öka nyttjandegraden bland invånare, civilsamhället och näringslivet**

Delmål	Övergripande/nämnd	Indikator	Målvärde
Antalet e-tjänster ska bli flera	Övergripande	Antalet e-tjänster som sätts i drift	3 styck interna och 5 styck externa varje år
Sända fullmäktige	KS	Fullmäktige sänds	Alla fullmäktige sänds och går att ta del av i efterhand via <a href="http://www.kindase.se">www.kindase.se</a>

## Utveckla ett livskraftigt näringsliv och civilsamhälle

### Social hållbarhet

Vi är tillgängliga för näringslivet och deras behov

Delmål	Övergripande/nämnd	Indikator	Målvärde
Företag ska uppleva att de får ett gott bemötande av kommunen	Övergripande	Insikts undersökning	Värdet ska öka
Alla verksamheter som har direkta näringslivskontakter inför telefontider	Övergripande	Genomfört eller ej	Genomfört
När det är möjligt köper vi mark för att planera för näringslivets utveckling, tätortsnära	SBN KS	Hur mycket vi köpt av det som varit möjligt	Procentsats på minst 40 %

Vi har tidig dialog med näringslivet, civilsamhället, invånare och våra medarbetare

Delmål	Övergripande/nämnd	Indikator	Målvärde
Samråd och remiss ska genomföras så tidigt i processen som möjligt	Övergripande	Ja eller nej	Ja
Vi har medborgardialog utformade efter målgrupp kring lämpliga aktuella frågor	Övergripande	Antal medborgardialoger	4 styck per år minst

## Ekologisk hållbarhet

### Vi är öppna för förnybara energikällor

Delmål	Övergripande/nämnd	Indikator	Målvärde
Vi är öppna för diskussioner med intresserade aktörer	SBN KS	Hur många förfrågningar leder till möten med aktörer	100 %

### Utveckla den cirkulära ekonomin

Delmål	Övergripande/nämnd	Indikator	Målvärde
Informationsinsatser	SBN	Mat och restavfall (det som läggs i soptunnan)	Minska med 20 kg
Återbruket ska utvecklas med fokus på hållbarhet	Övergripande	Handlingsplan tas fram och genomförs tillsammans med interna aktörer	Genomfört
Vi genomför, tillsammans med näringslivsrådet informationsinsatser och workshops kring restprodukter	KS	1 insats om året	Genomfört

## Ekonomisk hållbarhet

### Vi ska arbeta med energieffektiviseringar i våra verksamheter

Delmål	Övergripande/nämnd	Indikator	Målvärde
Våra verksamheter arbetar proaktivt med energieffektiviseringar	Övergripande	Minskad energiförbrukning per lokalyta	Minskning med 10 %
Solceller ska sättas upp på befintliga byggnader	SBN	Första steget ta fram en handlingsplan som är tidssatt, sedan genomföra	Ökning av antal befintliga byggnader med solceller

**Vi samverkar med omkringliggande kommuner**

Delmål	Övergripande/nämnd	Indikator	Målvärde
Samverkan med omkringliggande kommuner i båda länen inom områdena arbetskraft och besöksnäring	Övergripande	Nuvarande samverkan redovisas och fortgår om relevant	Redovisning till fullmäktige en gång om året kring resultatet
	KS	Vi är aktiva partners i Leaderprojektet och söker projektpengar tillsammans med civilsamhället	Medsökande i minst 2 styck projekt
Samverkan med Kalmar län - kollektivtrafik	KS	Antal bussavgångar	Ökning

**Bygga kunskap och kompetens genom livslångt lärande****Social hållbarhet****Vi prioriterar insatser för elevers ökade måluppfyllelse och personliga utveckling**

Delmål	Övergripande/nämnd	Indikator	Målvärde
Vi genomför SKR:s projekt UP 2 och ESF-projektet	BN	Genomsnittligt betygsmedelvärde, elevers nöjdhet med utbildningen, Elever med gymnasieexamen inom 3 år (%) hemkommun, Elever som uppnått kunskapskraven i alla ämnen åk 9 (%) hemkommun	Topp tre i länet
		Andel elever med problematisk skolfrånvaro ska minska*)	0 %

\*) Frånvaro i sådan omfattning att frånvaron riskerar att ha negativ inverkan på elevens utveckling mot utbildningens mål. Det innefattar all frånvaro, det vill säga både giltig och ogiltig frånvaro samt sammanhängande och upprepad frånvaro.

**Vi har ett utbildningsutbud som matchar arbetsmarknadens behov**

Delmål	Övergripande/nämnd	Indikator	Målvärde
Kinda lärcentrum samverkar med näringslivet för att matcha behoven	BN	Dialog med näringslivet	Näringslivsrådet ska uppleva att lärcentrum matchar behovet
Kommunens organisation verkar för fler prao/praktikplatser inom bristyrken i välfärden	KS	Antal praktikplatser	Ska öka

**Ekologisk hållbarhet****Skolan arbetar strukturerat med hållbarhetsprogram**

Delmål	Övergripande/nämnd	Indikator	Målvärde
Grundskolan och förskolorna fortsätter och utvecklar Grön Flagg eller motsvarande	BN	Handlingsplan med fokus på utveckling tas fram och genomförs	Genomfört och redovisas i kommunfullmäktige vartannat år
Våra verksamheter serverar klimatsmart*) mat	SBN	Andelen mat från växtriaket	Ökar
		Medvetenheten om klimatsmart mat	Regelbundna insatser kring klimatsmart mat görs minst 4 gånger om året.

\*) Enligt följande fyra punkter (bland annat wwf och naturskyddsföreningen). 1. Öka - Ät mer från växtriaket. 2. Minska - ät mindre men bättre kött. 3. Välj - svenskt, certifierat eller miljömärkt. 4. Sluta - släng ingen ätbar mat

**Frukträd och bär i grönområden**

Delmål	Övergripande/nämnd	Indikator	Målvärde
Vi planerar medvetet för grönområden med ätbar frukt, bär och växter	SBN	Redovisad planering	Redovisning till fullmäktige vartannat år

## Ekonomisk hållbarhet

### Analysera kommunens kompetensförsörjning

Delmål	Övergripande/nämnd	Indikator	Målvärde
En analys med handlingsplan där VON prioriteras i ett första skede	KS	Q2 2024 ska VON vara färdigt	Genomfört
		Q4 2024 ska övriga förvaltningar genomförts	
Personalutskott inrättas senast till årsskiftet 2024/2025	KS	Ja eller nej	Genomfört

### Minska sjuktalen inom kommunen

Delmål	Övergripande/nämnd	Indikator	Målvärde
Medarbetarundersökningen analyseras och handlingsplan ska tas fram	Övergripande	Medarbetarundersökningen redovisas, tillsammans med åtgärdsplan på röda områden, i fullmäktige en gång om året	Sjuktal minskar

## Finansiellt perspektiv

För att uppnå och vidmakthålla en god ekonomisk hushållning är det viktigt att det finns en balans mellan intäkter och kostnader. Intäkterna måste överstiga kostnaderna så att utrymme skapas, dels för att skapa en rimlig nivå för egenfinansierade investeringar, dels för att möta förväntade och oförväntade ekonomiska förändringar.

## Finansiella nyckeltal - övergripande

Kindas finansiella förutsättningar visar var kommunen befinner sig jämfört med andra och hur utvecklingen över tid ser ut. Genom analys av resultat, kapacitet, risk och kontroll identifieras finansiella problem.

I spindeldiagrammet från 2023 kan vi se att Kinda ligger bra till, jämfört med övriga kommuner, på flera av nyckeltalen och har gjort så även över tid. Spindeln visar kommunens läge i förhållande till de 10 % kommuner som har bäst (positiv referens) respektive sämst (negativ referens) resultat, för varje nyckeltal.



Jämfört med föregående års spindeldiagram har nyckeltalet för kassalikviditet stärkts medan självfinansieringsgraden för kommunens investeringar försämrats. Då kommunen har haft och fortsatt kommer ha investeringar på en hög nivå kommer självfinansieringsgraden ligga kvar på en lägre nivå under 2025–2027 för att sedan öka på till över 100 % år 2028. För år 2023 landade investeringsnivån för kommunen på ca 109 mnkr inklusive de taxefinansierade investeringarna och kommunen kommer ha ännu högre investeringsnivåer de kommande åren då flera stora investeringar är i gång. Detta gör att även behovet av att ta upp nya lån kommer öka nu under denna period.

## Finansiella mål

Finansiella mål 2025		Målvärde
Årets resultat som andel av skatteintäkter och generella bidrag	Kommun	> 3 %
	Kommunkoncern	> 3 %
Soliditet inkl. pensionsåtagande	Kommun	Ej under genomsnittet alla kommuner ovägt medel (senast kända nyckeltal används)
	Kommunkoncern	Ej under genomsnittet alla kommuner ovägt medel (senast kända nyckeltal används)
Självfinansieringsgrad för kommunens investeringar	Kommun	50 % exklusive de taxefinansierade investeringarna

Både år 2023, men främst år 2024 är oerhört tuffa år för många kommuner och regioner, så även för Kinda. 2023 års resultat blev ändå relativt bra men för år 2024 prognostiserar kommunen för ett större minusresultat. Det finns dock möjlighet för kommunen att använda resultatutjämningsreserven, RUR, för att balansera det negativa resultatet. För budget- och planperioden 2025 - 2028 är resultatmålet återigen i genomsnitt planerat till drygt 3 % av skatter och generella bidrag för att klara av kommande investeringsnivåer. Det råder dock fortsatt stor osäkerhet om omvärldsläge, inflation och prisbasbeloppets utveckling vilket påverkar kommunens kostnader i hög grad.

## Årets resultat

Kommunens ekonomi ska visa ett positivt resultat på en nivå som gör att de samlade tillgångarna inte förbrukas eller förändras i värde som medför att kommande generationer får betala för tidigare generationers konsumtion. Varje kommun måste värdera och bedöma aspekterna för budgeterad nivå på årets resultat för att uppnå en god ekonomisk hushållning, vilket måste baseras dels på de allmänna kommunala förutsättningarna och dels på de egna och specifika förutsättningarna.

I diagrammet nedan redovisas bokslutsresultaten för de fem senaste åren för kommunen och kommunkoncernen.

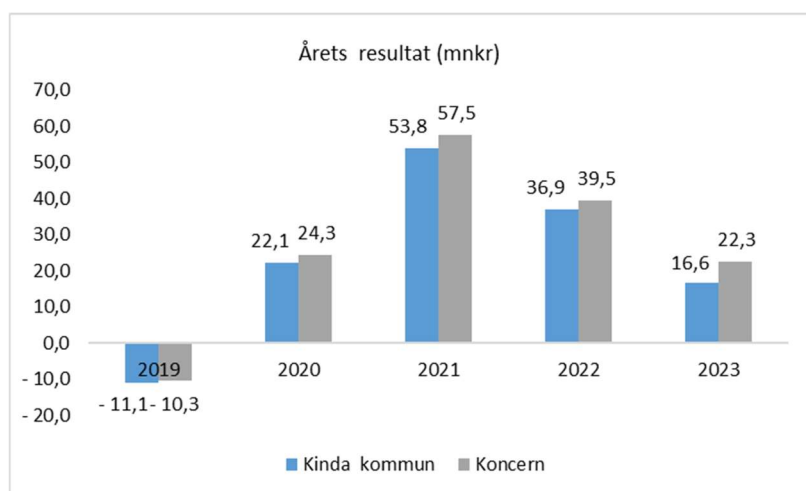

Under denna femårsperiod har Kinda haft ett resultat på 23,7 mnkr per år i genomsnitt vilket motsvarar ca 3 % av skatter och generella bidrag. Även 2023 års resultat var relativt starkt trots byte av IT-leverantör, vilket skapar engångskostnader som kommunen måste bära under åren 2023–2024, och höga pensionskostnader. Under 2024 är dock prognosen negativ för årets resultat, – 15,5 mnkr per sista april, vilket även det till största delen beror på ovanstående två orsaker. Till år 2025 förväntas dock pensionskostnaderna sjunka till lite mer normala nivåer och bytet av IT-leverantör är klart under första halvåret 2024.

För kommunkoncernen landade årets resultat 2023 som andel av skatter och generella statsbidrag på 3,0 % vilket kan jämföras med nyckeltalet för alla kommuner (ovägt medel): 2,8 % och Östergötlands läns kommuner (ovägt medel): 2,0 %.

För Kinda kommuns del ser vi ett fortsatt behov av ett resultatmål på minst 3 %. Detta på grund av en investeringsplan med fortsatt många stora projekt som ska genomföras under de kommande åren. Den stora investeringsplanen skapar även större kostnader i form av ökade driftskostnader och kapitalkostnader. Det medför även ett finansieringsbehov där målet med de höjda resultatmålen är att kommunen ska kunna självfinansiera delar av investeringsplanen.

## Soliditet inklusive pensionsåtagande

Soliditeten beskriver kommunens betalningsförmåga på lång sikt. Soliditeten bör redovisas inklusive pensionsåtagandet i ansvarsförbindelsen (pensioner intjänade före 1998), för att visa det långsiktiga åtagandet. Detta nyckeltal bör därmed ses under en längre tidsperiod. För år 2023 sjönk soliditeten för Kinda till 33,8 % och nyckeltalet för alla kommuner sjönk till 27,5 %. För Kindas kommunkoncernen visade 2023 års nyckeltal på 33,1 % och för alla kommunkoncerner 24,9 %. För budgetperioden 2025 - 2028 sänks soliditeten för kommunen lite till 33,2 % i snitt men ligger troligtvis en bra bit över kommunsektorns ovägda medel. Att soliditeten sänks beror på Kindas höga investeringsutgifter som ligger i investeringsplanen.

Kommunens finansiella mål för både kommunkoncernen och kommunen är att inte ha en lägre soliditet än alla kommuner (ovägt medel). Detta för att ha en finansiell ställning där vi kan klara av våra kommande investeringar och framtida utmaningar.

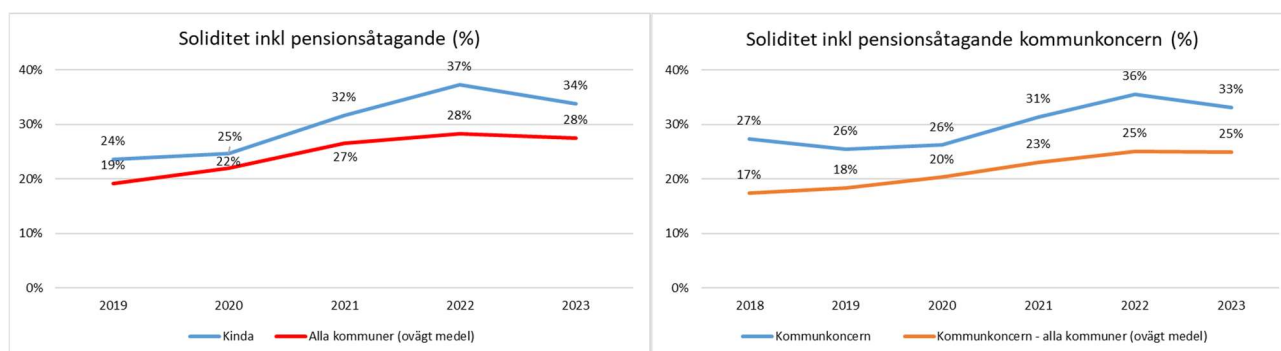

## Självfinansieringsgrad investeringar

Självfinansieringsgrad mäter hur stor andel av investeringarna som kan klaras av med egna medel (årets resultat + avskrivningar) och det långsiktiga målet bör vara att självfinansieringsgraden ska vara minst 100 %. Kommunen kan dock välja att lånefinansiera till de strategiska investeringarna då dessa är långsiktiga och av större karaktär (investeringar vars totalbelopp överstiger 30 mnkr). Från att ha legat över 100 % under åren 2020–2022 sjönk nyckeltalet till drygt 40 % under 2023 vilket mestadels beror på höga investeringsutgifter för kommunen, 114 mnkr mot 63 mnkr år 2022. För Östergötlands län visade nyckeltalet på drygt 63 % och för alla kommuner, drygt 77 % för år 2023.

Enligt budgetförslaget ligger självfinansieringsgraden i snitt på ca 60 % (exklusive de taxefinansierade investeringarna) för åren 2025 - 2028. Exkluderar vi även de strategiska investeringarna ligger självfinansieringsgraden på 166 % i snitt över dessa fyra år. Detta innebär att vi klarar av att självfinansiera våra så kallade övriga investeringar men att vi behöver låna till en större del av de strategiska investeringarna.

## Skattesats

Total skattesats för Kinda år 2024 är 33,00 % varav den kommunala skattesatsen är 21,45 %. I budgeten beräknas den kommunala skattesatsen vara oförändrad för åren 2025 - 2028.

I diagrammet nedan visas hur Kindas skattesats förhåller sig till övriga Östgötakommuner för år 2024. Kinda har åter igen den näst lägsta skattesatsen i Östergötland då Söderköping till år 2024 höjde skatten med 80 öre. Östergötlands län visar i snitt 21,98 %. Jämförbara kommuner i kommungruppen (pendlingskommun nära större stad) ligger i snitt på 21,77 % och alla kommuner (ovägt medel) 21,69 %.

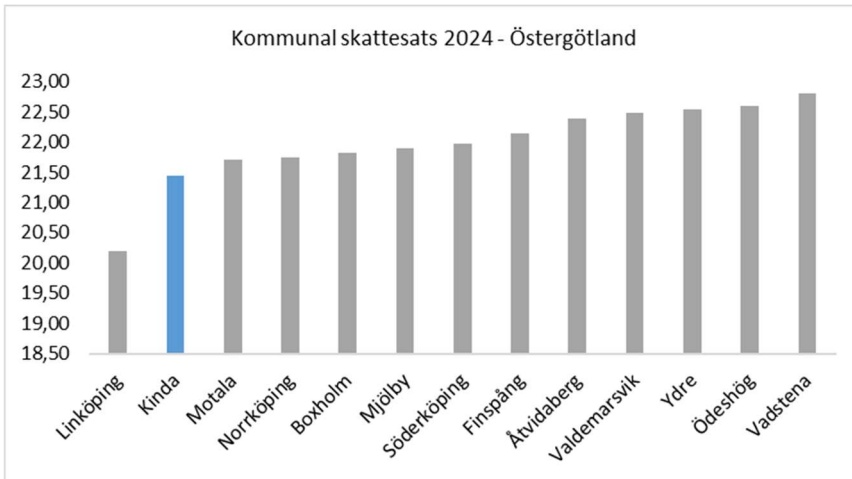

## Lån

Kommunens totala investeringsutgift under perioden 2025 - 2028 budgeteras till nästan 560 mnkr och med dessa investeringsnivåer skapas ett fortsatt behov av upplåning. När kommunen tar upp externa lån för att finansiera investeringar uppstår räntekostnader som tränger undan driftmedel för att bedriva verksamhet. Bedömningen är att lånebehovet för kommunen ökar med ca 135 mnkr under perioden 2025 – 2028 och för Stiftelsen Kindahus med ca 38 mnkr. Enligt kommunens finanspolicy ska kommunkoncernens lån inte överstiga 650 mnkr för att inte riskera en begränsad handlingsfrihet. Strävan är dock att koncernens sammanlagda låneskuld inte överstiger 500 mnkr. Om Stiftelsen Kindahus är fullt belånade (kommunen borgar för lån på maximalt 275 mnkr), kan kommunen enligt finanspolicyen maximalt låna 375 mnkr för att hålla sig inom ramen för handlingsfrihet och 225 mnkr om vi ska hålla oss inom den eftersträlvade nivån. Per december 2023 hade Kindahus en belåning på drygt 180 mnkr och kommunens belåning var 160 mnkr. Vid utgången av 2024 förväntas kommunen ha en belåning på 200 mnkr och Kindahus 197 mnkr. Kommunen beräknas därmed landa på en total låneskuld på 494 mnkr vid slutet av år 2028 och Kindahus låneskuld på 235 mnkr. Totalt för koncernen blir den beräknade låneskulden 729 mnkr vid utgången av 2028 vilket är över nivån för handlingsfrihet enligt finanspolicyen. Då finns dock en tidigareläggning av ett särskilt boende med i investeringsplanen.

Det är av yttersta vikt att vi har kontroll över våra drift- och investeringskostnader samt lägger fram en amorteringsplan efter att de stora investeringarna är genomförda vilket sker fram till och med år 2027 om investeringsplanen följs.

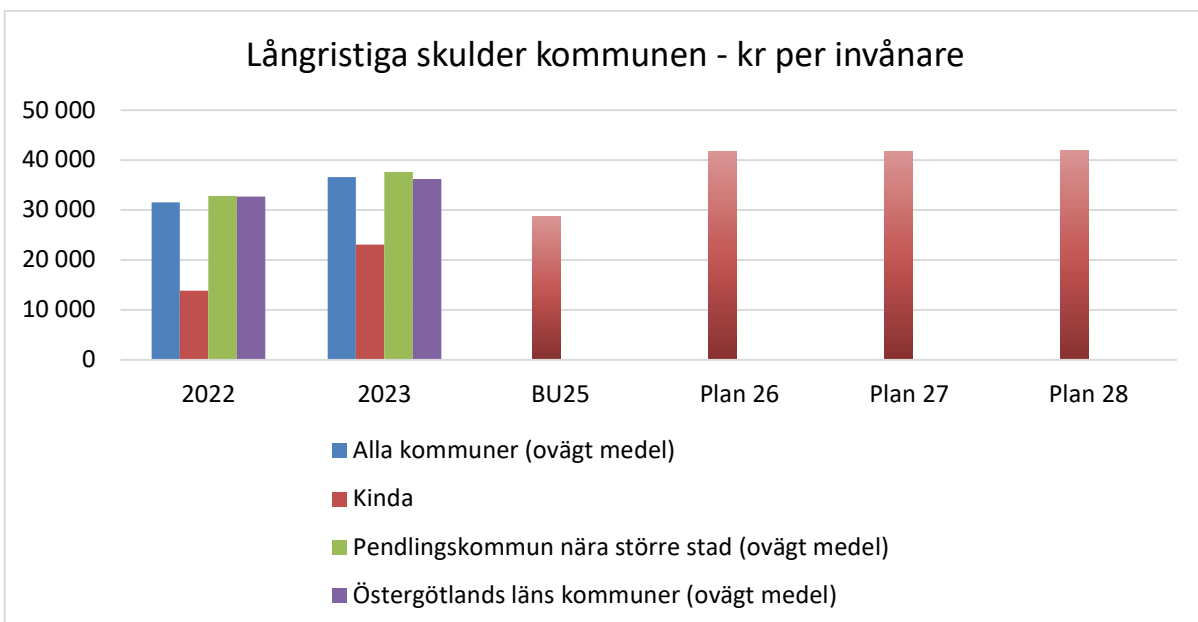

## Pensioner

Totalt beräknar SKR att kommunernas och regionernas avtalspensioner har ökat med 47 miljarder år 2023 för att sedan öka med ytterligare 21 miljarder under 2024. Förklaringen ligger till största del i den höga inflationen där det är inflationstakten i juni året innan som ligger till grund för prisbasbeloppet som pensionerna värdesätts med under nästkommande år. Förutom effekten av den höga inflationen beror en mindre del av ökningen av kostnaderna för avtalspensioner på sektorns nya pensionsavtal (AKAP-KR) för kommuner och regioner vilket innebär att sektorn går från ett förmånsbestämt system till ett avgiftsbestämt system.

Den senaste prognosen för Kinda gjordes av pensionsadministratören per 2023-12-31. Jämför vi med prognosen som gjordes till årsboksåret 2022 så ökar pensionskostnaderna med ca 8 mnkr år 2024 och ca 7 mnkr år 2025. För åren 2026 och 2027 är det nästan ingen skillnad mot tidigare prognos.

Pensionskostnader inkl. löneskatt, mnkr	År 2024	År 2025	År 2026	År 2027	År 2028
Prognos 221231 (BU24)	64	40	42	44	-
Prognos 231231 (BU25)	72	47	43	44	46

## Känslighetsanalys

Kommunens ekonomiska resultat påverkas av en mängd olika faktorer varav en del händelser ligger utanför dess egen kontroll. Tabellen nedan visar exempel på hur olika förändringar kan inverka på kommunens finansiella situation. Därav är det viktigt att upprätthålla en finansiell beredskap på såväl kort som lång sikt.

Känslighetsanalys, mnkr		
Förändrad skattesats, 50 öre	+/-	12,6
Personalkostnader 1 %	+/-	5,7
10 årsarbetare (snittlön)	+/-	6,1
Prisförändring 1 %	+/-	3,3

## Finansiella rapporter

### Resultatbudget

(tkr)	Budget 2025	Plan 2026	Plan 2027	Plan 2028
Verksamhetens intäkter				
Verksamhetens kostnader				
Avskrivningar	-34 206	-39 834	-42 310	-49 549
<b>Verksamhetens nettokostnader</b>	<b>-746 180</b>	<b>-764 524</b>	<b>-787 465</b>	<b>-818 163</b>
Skatteintäkter	539 109	554 990	572 590	591 776
Generella statsbidrag och utjämning	238 838	247 509	249 505	253 740
<b>Verksamhetens resultat</b>	<b>31 767</b>	<b>37 975</b>	<b>34 630</b>	<b>27 353</b>
Finansiella intäkter	1 200	1 200	1 200	1 200
Finansiella kostnader	-6 171	-8 298	-10 998	-11 665
<b>Resultat efter finansiella poster</b>	<b>26 796</b>	<b>30 877</b>	<b>24 832</b>	<b>16 888</b>
<b>Extraordinära poster</b>	-	-	-	-
<b>Årets resultat</b>	<b>26 796</b>	<b>30 877</b>	<b>24 832</b>	<b>16 888</b>
Resultat i relation till skatter o generella bidrag	<b>3,4 %</b>	<b>3,8 %</b>	<b>3,0 %</b>	<b>2,0 %</b>
Simulerat invånarantal	9 974	9 954	9 937	9 919

Resultatbudgeten visar det ekonomiska resultatet för kommunens samlade verksamhet. Verksamhetens nettokostnader hämtas från driftbudgeten och visar vad den egentliga verksamheten beräknas kosta. Årets resultat motsvarar det man brukar kalla "vinst".

**Balansbudget**

(tkr)	Budget 2025	Plan 2026	Plan 2027	Plan 2028
<b>TILLGÅNGAR</b>	<b>978 100</b>	<b>1 138 100</b>	<b>1 240 500</b>	<b>1 258 700</b>
<b>A. Anläggningstillgångar</b>	<b>848 100</b>	<b>1 008 100</b>	<b>1 110 500</b>	<b>1 128 700</b>
I. Immateriella anläggningstillgångar	-	-	-	-
II. Materiella anläggningstillgångar	833 900	994 000	1 096 500	1 114 800
III. Finansiella anläggningstillgångar	14 200	14 100	14 000	13 900
<b>B. Bidrag till infrastruktur</b>	-	-	-	-
<b>C. Omsättningstillgång</b>	<b>130 000</b>	<b>130 000</b>	<b>130 000</b>	<b>130 000</b>
I. Förråd m.m.				
II. Fordringar	105 000	105 000	105 000	105 000
III. Kortfristiga placeringar				
IV. Kassa och bank	25 000	25 000	25 000	25 000
<b>EGET KAPITAL, AVSÄTTNINGAR OCH SKULDER</b>	<b>978 100</b>	<b>1 138 100</b>	<b>1 240 500</b>	<b>1 258 700</b>
<b>A. Eget kapital</b>	<b>478 665</b>	<b>509 542</b>	<b>534 374</b>	<b>551 263</b>
I. Årets resultat	26 796	30 877	24 832	16 888
II. Resultatutjämningsreserv	15 000	15 000	15 000	15 000
III. Övrigt eget kapital	436 869	463 665	494 542	519 374
<b>B. Avsättningar</b>	<b>41 500</b>	<b>41 000</b>	<b>40 600</b>	<b>40 200</b>
I. Avsättningar för pensioner och liknande förpliktelser	11 500	11 000	10 600	10 200
II. Andra avsättningar	30 000	30 000	30 000	30 000
<b>C. Skulder</b>	<b>457 935</b>	<b>587 558</b>	<b>665 526</b>	<b>667 237</b>
I. Långfristiga skulder	335 600	464 900	542 600	544 000
II. Kortfristiga skulder	122 335	122 658	122 926	123 237
<b>PANTER OCH ANSVARFÖRBINDELSER</b>				
1. Ansvarförbindelser	<b>340 000</b>	<b>348 000</b>	<b>345 000</b>	<b>363 000</b>
a) Pensionsförpliktelser som inte har upptagits bland skulderna eller avsättningarna	143 000	138 000	133 000	128 000
b) Övriga ansvarförbindelser	197 000	210 000	212 000	235 000

Balansbudgeten visar kommunens ekonomiska ställning vid årets slut. Den visar värdet på tillgångarna och hur de finansierats; externt eller internt med eget kapital.

Tillgångarna delas upp i anläggnings- och omsättningstillgångar. Anläggningstillgångar är avsedda för stadigvarande bruk under flera år, exempelvis fastigheter. Omsättningstillgångar är tillgångar som på kort sikt, inom ett år, kan omsättas till likvida medel. Skulder delas på motsvarande sätt upp i kortfristiga och långfristiga.

Pensioner intjänade före 1998 tas upp som en ansvarförbindelse enligt blandmodellen och ligger därför utanför balansräkningen.

Övriga ansvarförbindelser inkluderar borgensåtagande som kommunen har mot Stiftelsen Kindahus.

## Driftbudget

Resursfördelningen har en central roll i styrningen av kommunen. Den innebär att lagstiftningens krav, olika målgruppers behov, politiska mål och prioriteringar ställs mot tillgången på ekonomiska resurser. Förtroendevalda ska väga samman och prioritera hur ekonomiska medel ska fördelas mellan nämnder och verksamheter. Kinda kommun använder sig av SKR:s modell vid fördelning av budget till nämnderna. Denna resursfördelningsmodell tar sin utgångspunkt i kommunens förväntade intäkter under de aktuella budgetåren utifrån demografi och vad kommunen förväntas kosta utifrån standardkostnader. Modellen har även en direkt koppling mellan drift och investeringar.

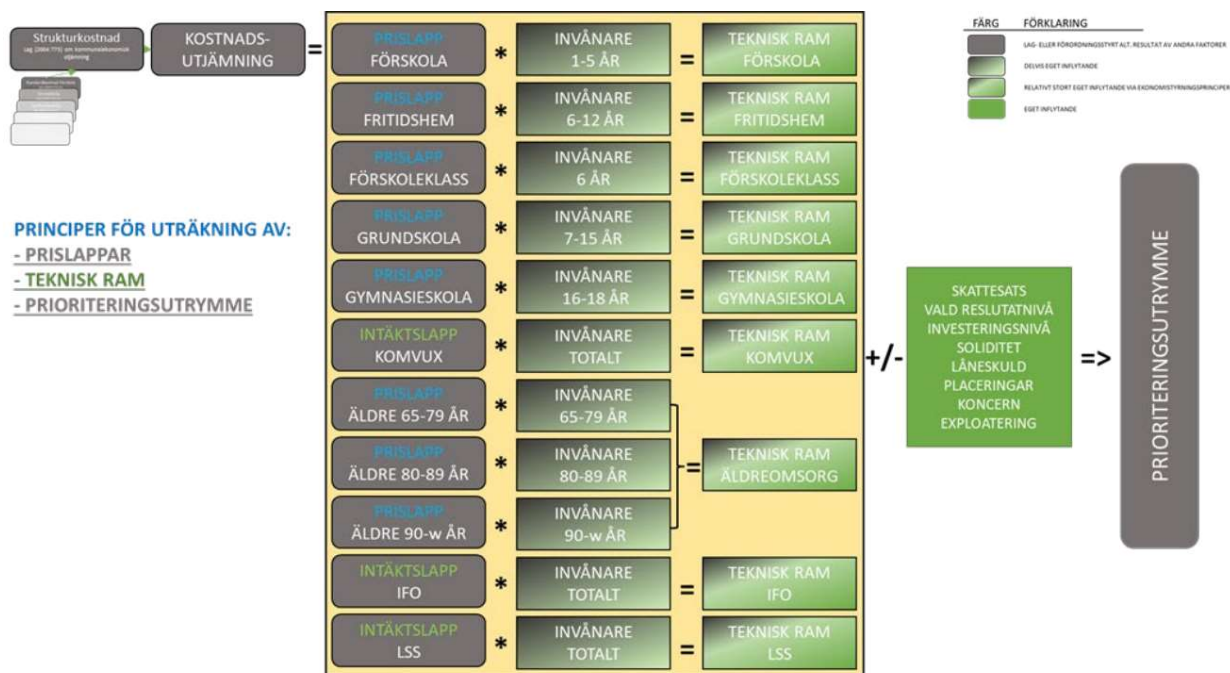

Modellen tillämpas med prislappar för de stora verksamheterna inom skola och äldreomsorg. Dessa verksamheter har en demografisk koppling och beräknas genom rikets genomsnittliga kostnader per individ i respektive åldersgrupp, med tillägg/avdrag för struktur i den kommunalekonomiska utjämningen. Vuxenutbildningen, LSS-verksamheten och IFO-verksamheten har ingen demografisk koppling och för dessa verksamheter beräknas en teknisk budgetram genom att antalet invånare totalt i kommunen multipliceras med en, av SKR, beräknad intäktsprislapp. Intäktslappen beräknas genom rikets genomsnittliga kostnader per invånare i kommunen och även här med tillägg/avdrag för struktur i den kommunalekonomiska utjämningen. På det viset skapas en standardkostnad av vad kommunens kostnad förväntas vara med en genomsnittlig ambitionsnivå och kommunens unika förutsättningar. Prislapparna tas fram ur kommunernas årliga redovisning i räkenskapsammandraget till SCB och redovisas i SKR:s skatteprognos. I Kinda motsvarar dessa prislappsverksamheter drygt 75 % av Kindas totala budget. De verksamheter som inte har någon prislapp att utgå ifrån till den tekniska budgetramen utgår istället från föregående års budget som grund.

I modellen ingår förutom förutsättningar i form av bland annat demografisk utveckling, skatteintäkter och bidrag, investeringsvolym och resultatmål, även en faktor för generell uppräkningsfaktor för pris och lön, vilket de tekniska ramarna räknas upp med för åren 2025 - 2028. Uppräkningen är enligt SKR:s rekommendationer för pris- och löneindex (PKV) per februari 2024.

Den tekniska ramen för prislappsverksamheterna visar ramnivån utan politiska prioriteringar. För budget-på-budgetverksamheterna finns tidigare års prioriteringar med i den tekniska ramen. Prioriteringsutrymmet blir då mellanskillnaden mellan det resultat som kommunen behöver ha och de tekniska ramarna, basverksamheten. Med detta utrymme kan politiken prioritera vilka nämnder/verksamheter som ska få ökad budgetram utöver den tekniska ramen. Politiken kan även ge en minskad budgetram mot den tekniska ramen. Slutlig budgetram per nämnd blir: teknisk ram +/- eventuella politiska prioriteringar.

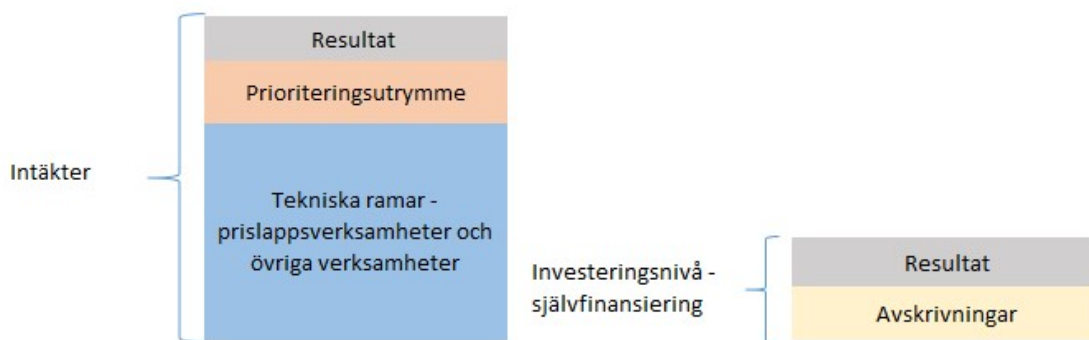

Resultatnivån tillsammans med avskrivningar ger den investeringsnivå som kommunen högst kan ha för att helt kunna självfinansiera sina investeringar. För Kindas del är det ca 60 mnkr för år 2025. Skillnaden mot totala investeringsnivån måste finansieras på annat sätt, exempelvis via lån.

## Budgetramar 2025 - 2028

Driftredovisningens intäkter och kostnader ska spegla respektive nämnds och verksamhets ekonomiska relationer till sin omvärld, där de andra nämnderna och verksamheterna utgör en del av omvärlden. Det innebär, jämfört med resultaträkningens intäkter och kostnader, som endast innehåller externa poster, att driftredovisningen har påförts kommuninterna poster. Kommuninterna poster avser köp och försäljning mellan nämnder och verksamheter.

För att få en bättre bild av det ekonomiska läget har en flerårig kalkyl över kommunens resursmässiga behov tagits fram. Av denna sammanställning framgår det att vi står inför stora kostnadsökningar inom planeringsperioden. Kommunen har stort investeringsbehov som till viss del beror på demografin då fler och fler blir äldre och färre barn föds enligt prognosen. De ofördelade medlen nedan avser kapitaltjänstkostnader för prislappsverksamheterna som uppstår vartefter investeringsplanen utförs. Investeringsplanen medför även, i vissa fall, att ett resursbehov uppstår i verksamheterna samt att räntekostnaderna ökar som även det tar upp en del av driftutrymmet. De resursmässiga behoven för planeringsåren 2025 – 2028 är dock osäkra med tanke på omvärldsläget och hur inflationen utvecklar sig.

Tkr	Teknisk ram 2025			Teknisk ram 2026			Teknisk ram 2027			Teknisk ram 2028		
	ram	Prio	Budget 2025	ram	Prio	Plan 2026	ram	Prio	Plan 2027	ram	Prio	Plan 2028
Kommunfullmäktige	1 131	0	1 131	1 155	0	1 155	1 190	0	1 190	1 227	0	1 227
Kommunstyrelsen	63 689	1 590	65 279	65 316	1 090	66 406	67 552	970	68 522	70 246	970	71 216
Samhällsbyggnadsnämnd	80 534	12 700	93 234	84 314	12 607	96 920	88 414	7 467	95 881	91 898	2 817	94 715
Bildningsnämnd	284 298	11 450	295 748	288 648	11 450	300 098	296 111	10 750	306 861	303 218	10 750	313 968
Vård- och omsorgsnämnd	295 959	-5 000	290 959	306 344	-4 250	302 094	321 152	-4 250	316 902	336 592	-4 250	332 342
Kommunrevision	951	389	1 340	972	389	1 361	1 002	389	1 391	1 032	389	1 421
Överförmyndare	1 529	50	1 579	1 562	50	1 612	1 610	50	1 660	1 659	50	1 709
Valnämnd	18	0	18	19	200	219	19	0	19	20	0	20
Myndighetsnämnd	101	350	451	103	350	453	106	0	106	110	0	110
Taxefinansierad verksamhet	-	-	-	-	-	-	-	-	-	-	-	-
Administrativ overhead		-2 000	-2 000		-2 000	-2 000		-2 000	-2 000		-2 000	-2 000
Ofördelade medel		2 163	2 163		8 406	8 406		9 735	9 735		20 885	20 885
<b>Summa nettokostnader</b>	<b>728 212</b>	<b>21 692</b>	<b>749 904</b>	<b>748 432</b>	<b>28 292</b>	<b>776 724</b>	<b>777 156</b>	<b>23 111</b>	<b>800 267</b>	<b>806 001</b>	<b>29 611</b>	<b>835 612</b>
<b>Finansförvaltning</b>	<b>776 700</b>	<b>0</b>	<b>776 700</b>	<b>807 600</b>	<b>0</b>	<b>807 600</b>	<b>825 100</b>	<b>0</b>	<b>825 100</b>	<b>852 500</b>	<b>0</b>	<b>852 500</b>
<b>Beräknat resultat</b>			<b>26 796</b>			<b>30 877</b>			<b>24 832</b>			<b>16 888</b>

**Framräkning av ram 2025**

Budgeten är beräknad utifrån följande budgetförutsättningar:

- \* Prognos folkmängd 1/11–2024: 9 974 invånare
- \* PKV-index (pris och lön): 0,6 %, SKR cirkulär 24:16
- \* Personalomkostnadspålägg: 40,60 %
- \* Internränta: 2,5 %

Nämnder/avdelningar (tkr)	Bokslut 2023	Budget 2024	Budget 2025	Plan 2026	Plan 2027	Plan 2028
Kommunfullmäktige	1 223	1 090	1 131	1 155	1 190	1 227
Kommunstyrelsen	76 716	67 215	65 279	66 406	68 522	71 216
Samhällsbyggnadsnämnd	89 649	83 328	93 234	96 920	95 881	94 715
Bildningsnämnd	276 958	297 561	295 748	300 098	306 861	313 968
Vård- och omsorgsnämnd	262 789	287 115	290 959	302 094	316 902	332 342
Kommunrevision	845	947	1 340	1 361	1 391	1 421
Överförmyndare	1 446	1 669	1 579	1 612	1 660	1 709
Valnämnd	15	180	18	219	19	20
Myndighetsnämnd	269	447	451	453	106	110
Taxefinansierad verksamhet	-	-	-	-	-	-
Ofördelade medel	-	-	2 163	8 406	9 735	20 885
Besparing administrativ overhead			-2 000	-2 000	-2 000	-2 000
<b>Totalt nämnder</b>	<b>707 781</b>	<b>739 554</b>	<b>749 904</b>	<b>776 724</b>	<b>800 267</b>	<b>835 612</b>

För år 2025 delades initialt ut ca 728 mnkr till nämnderna i tekniska ramar inklusive uppräknings för PKV och befolkningsförändringar. De politiska prioriteringarna har sedan lagts till med ca 22 mnkr. I detta belopp finns även en besparing på administrativ overhead som ledningsgruppen ska fördela utefter vart det finns möjlighet att utföra minskningen. Resultatet för året är satt till 26,8 mnkr vilket motsvarar 3,4 % av skatter och bidrag. I prioriteringskolumnen för respektive år visas nettobeloppet av gjorda prioriteringar minus besparing, se bilaga 1 för detaljer.

Finansförvaltningen har en egen budget för att hantera kostnader för bland annat pensioner samt övriga finansiella nettokostnader. Denna budget är för år 2025 budgeterad till ca 1 mnkr netto.

Intäkter & kostnader (tkr)	Bokslut 2023	Budget 2024	Budget 2025	Plan 2026	Plan 2027	Plan 2028
Skatteintäkter	508 829	520 149	539 109	554 990	572 590	591 776
Utjämnings och bidrag	231 981	231 476	238 838	247 509	249 505	253 740
<b>Summa skatter och bidrag</b>	<b>740 810</b>	<b>751 625</b>	<b>777 947</b>	<b>802 499</b>	<b>822 096</b>	<b>845 516</b>
Pensionskostnader, netto	-18 955	-17 063	-12 225	-7 476	-8 090	-8 721
Övriga intäkter och kostnader	3 994	15 536	15 949	19 675	20 892	26 170
Finansnetto	-1 487	-6 097	-4 971	-7 098	-9 798	-10 465
<b>Summa Finansförvaltningen</b>	<b>724 362</b>	<b>744 000</b>	<b>776 700</b>	<b>807 600</b>	<b>825 100</b>	<b>852 500</b>

## Den taxefinansierade verksamheten

Den taxefinansierade verksamheten utgörs av vatten- och avloppsverksamheten samt avfalls- och återvinningsverksamheten. Båda verksamheterna finansieras genom abonnenternas förbrukningstaxor, som beslutas i kommunfullmäktige senast i december månad året innan. VA-verksamheten omfattar vattenverk, ledningsnät och reningsverk, och omsätter cirka 23 mnkr. Renhållningsverksamheten omfattar Adlerskogs avfallsanläggning, del av återvinningsstationer/centraler samt tömning av slambrunnar och omsätter cirka 18 mnkr årligen. Verksamheternas nettobudget ska årligen vara noll och de har därför ingen rambudget.

## Investeringsplan

Kommunfullmäktiges beslut om investeringar innebär att en totalram för investeringsutgifterna för varje år fastställs. Investeringsbudgeten är uppdelad i tre begrepp; strategiska, övriga och taxefinansierade investeringar. De strategiska investeringarna innefattar de projekt som är av stor ekonomisk och/eller politisk karaktär. Deras totalbudget överstiger 30 mnkr. De övriga investeringarna är av mer löpande karaktär och är investeringar som vi måste klara av att självfinansiera. Taxefinansierade investeringar är de projekt som inte finansieras av skattekollektivet utan av de avgiftsfinansierade verksamheterna vilket är vatten och avlopp samt avfall och återvinning.

	Budget 2025	Plan 2026	Plan 2027	Plan 2028
Strategiska investeringar	100 000	121 877	96 000	28 000
Övriga investeringar	38 730	44 990	43 520	33 830
Taxefinansierade investeringar	7 900	33 100	5 300	6 000
<b>Summa investeringsplan</b>	<b>146 630</b>	<b>199 967</b>	<b>144 820</b>	<b>67 830</b>

Kinda kommun står fortsatt inför ett mycket stort investeringsbehov, med flera stora planerade projekt, samtidigt som det löpande underhållet av befintliga anläggningstillgångar fortsätter. Detta ställer krav på ett fortsatt högt resultat för att klara av de ökande drifts- och kapitalkostnaderna som investeringsplanen medför samt för att inte behöva låna mer än finanspolicyn tillåter. Utifrån de resultatnivåer som har lagts i budget och plan kan kommunen klara av att självfinansiera drygt 60 mnkr år 2025 och för planåren 2026 - 2028 varierar det mellan ca 65 - 70 mnkr för respektive år. Övrig del måste finansieras på annat sätt vilket oftast är genom upptagande av nya lån.

I de strategiska investeringarna finns skolan i Rimforsa, förskola i Kisa, ombyggnation av Bäcksolan samt en tidigareläggning av byggnation av ett särskilt boende. Övriga investeringar inkluderar bland annat reinvesteringar i kommunens fastigheter, bredbandsutbyggnad som utökats med hjälp av bidrag från Post- och Telestyrelsen (PTS), vägar, gatubelysning samt inventarier och maskiner inom verksamhetsnämnderna.

## Bilagor

**Bilaga 1 - Politiska prioriteringar**

	Budget 2025	Plan 2026	Plan 2027	Plan 2028
<b>Bildningsnämnd</b>				
<b>Beslutsår 2025</b>				
Bibehålla 2024 års nivå förskolan	4 100	4 100	4 100	4 100
Bibehålla 2024 års nivå grundskola/förskoleklass/fritidshem/anpassad	6 200	6 200	6 200	6 200
Bibehålla 2024 års nivå gymnasieskola/anpassad gymnasieskola	-900	-900	-900	-900
Bibehålla 2024 års nivå vuxenutbildning, högre behov än teknisk ram	1 900	1 900	1 900	1 900
Insatser för ungdomar på fritidsgården	150	150	150	150
Minska arbetsmarknadsinsatser	-500	-500	-500	-500
Minska med 50 % tjänst på staben	-200	-200	-200	-200
Undervisning högstadiet	700	700		
<b>Beslutsår 2025 Summa</b>	<b>11 450</b>	<b>11 450</b>	<b>10 750</b>	<b>10 750</b>
<b>Bildningsnämnd Summa</b>	<b>11 450</b>	<b>11 450</b>	<b>10 750</b>	<b>10 750</b>
<b>Kommunrevision</b>				
<b>Beslutsår 2025</b>				
Ökning ram revisionen	389	389	389	389
<b>Beslutsår 2025 Summa</b>	<b>389</b>	<b>389</b>	<b>389</b>	<b>389</b>
<b>Kommunrevision Summa</b>	<b>389</b>	<b>389</b>	<b>389</b>	<b>389</b>
<b>Kommunstyrelse</b>				
<b>Beslutsår 2025</b>				
Bemanningsövningstid	120	120		
Bibehålla verksamheten enligt 2024 års nivå	500	500	500	500
Friskvårdsbidrag/friskvårdsarbete, underfinansiering	400	400	400	400
Införande av TIB funktion, nettobelopp	370	370	370	370
Lön verksamhetschef, underfinansiering	300	300	300	300
Minskning av en tjänst	-700	-700	-700	-700
Uppgradering av modul för leverantörsreskontra	500			
Ökade driftkostnader nytt lönesystem	100	100	100	100
<b>Beslutsår 2025 Summa</b>	<b>1 590</b>	<b>1 090</b>	<b>970</b>	<b>970</b>
<b>Kommunstyrelse Summa</b>	<b>1 590</b>	<b>1 090</b>	<b>970</b>	<b>970</b>
<b>Myndighetsnämnd</b>				
<b>Beslutsår 2024</b>				
	350	350		
<b>Myndighetsnämnd Summa</b>	<b>350</b>	<b>350</b>		

	Budget 2025	Plan 2026	Plan 2027	Plan 2028
<b>Ofördelade medel</b>				
<b>Beslutsår 2025</b>				
Besparing på administrativ overhead	-2 000	-2 000	-2 000	-2 000
Kapitaltjänstkostnader 2025 beslutade investeringar	2 163	2 163	2 163	2 163
Kapitaltjänstkostnader 2026 beslutade investeringar		6 243	6 243	6 243
Kapitaltjänstkostnader 2027 beslutade investeringar			1 329	1 329
Kapitaltjänstkostnader 2028 beslutade investeringar				11 150
<b>Beslutsår 2025 Summa</b>	<b>163</b>	<b>6 406</b>	<b>7 735</b>	<b>18 885</b>
<b>Ofördelade medel Summa</b>	<b>163</b>	<b>6 406</b>	<b>7 735</b>	<b>18 885</b>
<b>Samhällsbyggnadsnämnd</b>				
<b>Beslutsår 2023</b>	<b>2 650</b>	<b>2 350</b>	<b>2 550</b>	
<b>Beslutsår 2024</b>	<b>8 200</b>	<b>3 000</b>		
<b>Beslutsår 2025</b>				
Detaljplaner, kommunal mark	-100	600		
Engångskostnad - Kisa räddningsstation, rivning		3 000		
Engångskostnad - Kisa räddningsstation, utrantering		638		
Engångskostnad - trolig utlösen Berget			2 000	
Ersättning av fordon till elbil, fördyring	150	150	150	150
Fritidskort till högstadie- och gymnasieelever	1 000			
Färdigställd översiktsplan	-500	-500	-500	-500
Färdtjänst, prioritering behövs för att klara budget	350	350	350	350
GIS	200	200	200	200
KÖBYT-samverkan	100	100	100	100
Levande torg	50	50	50	50
Mediaproduktion m.m., internhyresfastigheter	200	200	200	200
Naturreservatsbildning, bidrag från Naturvårdsverket	-900			
Outhyrda lokaler	750	250		
Reducering ram Mjällerum. Flyttad och ligger som investering år 2027.	-750	-750	-750	-750
Skogsavverkning	-1 500			
Skolskjuts förskoleklass, prioritering behövs för att klara budget	500	500	500	500
Skolskjuts grundskola, prioritering behövs för att klara budget	1 900	1 900	1 900	1 900
Tillagningskök i Horn	0	149	297	297
Underfinansiering av fordonsflotta	300	300	300	300
Uppsäkring av el, Kisa torg och Vråken	100	20	20	20
Utveckling av Vråken		100	100	
<b>Beslutsår 2025 Summa</b>	<b>1 850</b>	<b>7 257</b>	<b>4 917</b>	<b>2 817</b>
<b>Samhällsbyggnadsnämnd Summa</b>	<b>12 700</b>	<b>12 607</b>	<b>7 467</b>	<b>2 817</b>

	Budget 2025	Plan 2026	Plan 2027	Plan 2028
<b>Valnämnd</b>				
<b>Beslutsår 2025</b>				
Val		200		
<b>Beslutsår 2025 Summa</b>		<b>200</b>		
<b>Valnämnd Summa</b>		<b>200</b>		
<b>Vård- och omsorgsnämnd</b>				
<b>Beslutsår 2025</b>				
Bibehålla 2024 års nivå, effektivare äldreomsorg	-27 500	-27 500	-27 500	-27 500
Bibehålla 2024 års nivå IFO	19 500	19 500	19 500	19 500
Minskning av två administrativa tjänster	-1 200	-1 200	-1 200	-1 200
Omvårdnadshjälpmedel	200	200	200	200
Personlig assistans	500	500	500	500
Placeringar	1 400	1 400	1 400	1 400
Reducera en tjänst central funktion	-800	-800	-800	-800
Tekniska hjälpmedel	1 200	1 200	1 200	1 200
Verksamhetsbilar	1 500	1 500	1 500	1 500
Vårdsängar	200	200	200	200
Öppenvårdprio		750	750	750
<b>Beslutsår 2025 Summa</b>	<b>-5 000</b>	<b>-4 250</b>	<b>-4 250</b>	<b>-4 250</b>
<b>Vård- och omsorgsnämnd Summa</b>	<b>-5 000</b>	<b>-4 250</b>	<b>-4 250</b>	<b>-4 250</b>
<b>Överförmyndare</b>				
<b>Beslutsår 2025</b>				
ÖVIS - ökade kostnader avtal	50	50	50	50
<b>Beslutsår 2025 Summa</b>	<b>50</b>	<b>50</b>	<b>50</b>	<b>50</b>
<b>Överförmyndare Summa</b>	<b>50</b>	<b>50</b>	<b>50</b>	<b>50</b>
<b>Totalsumma</b>	<b>21 692</b>	<b>28 292</b>	<b>23 111</b>	<b>29 611</b>

**Bilaga 2 - Investeringsplan**

<b>Investeringsplan netto 2025-2028 (tkr)</b>	<b>2025</b>	<b>2026</b>	<b>2027</b>	<b>2028</b>
<b>Strategiska investeringar</b>				
Rimforsa skola	x	x		
Tornhagen förskola	x	x		
Bäckskolan		x	x	x
Särskilt boende	x	x	x	
<b>Summa strategiska investeringar</b>	<b>100 000</b>	<b>121 877</b>	<b>96 000</b>	<b>28 000</b>
<b>Övriga investeringar</b>				
Mark och exploatering	x	x	x	x
Bredbandsutbyggnad	x	x	x	x
Räddningsstation Rimforsa			x	x
Gång och cykelväg Kisa	x			
Köket i Horn	x	x		
Kommunstyrelsen	x	x	x	x
Bildning	x	x	x	x
Vård- och omsorg	x	x	x	x
Samhällsbyggnad	x	x	x	x
Reinvesteringar	x	x	x	x
<b>Summa övriga investeringar</b>	<b>38 730</b>	<b>44 990</b>	<b>43 520</b>	<b>33 830</b>
<b>Taxefinansierad verksamhet (SBN)</b>				
Vatten och Avlopp	x	x	x	x
Renhållning	x	x	x	x
<b>Summa taxefinansierad verksamhet</b>	<b>7 900</b>	<b>33 100</b>	<b>5 300</b>	<b>6 000</b>
<b>Summa investeringsplan</b>	<b>146 630</b>	<b>199 967</b>	<b>144 820</b>	<b>67 830</b>

## Bilaga 3 - Kommunfullmäktiges beslut

### Kommunfullmäktige beslutar:

- Att budget för 2025 och plan för 2026–2028 fastställs.
- Att driftbudget per nämnd fastställs till (tkr):

Nämnd/avdelning	Budgetram 2025
Kommunfullmäktige	1 131
Kommunstyrelsen	65 279
Samhällsbyggnadsnämnd	93 234
Bildningsnämnd	295 748
Vård- och omsorgsnämnd	290 959
Kommunrevision	1 340
Överförmyndare	1 579
Valnämnd	18
Myndighetsnämnd	451
Administrativ overhead	-2 000
Ofördelade medel	2 163
<b>Summa</b>	<b>749 904</b>
<b>Finansförvaltning</b>	<b>1 247</b>
<i>varav finansnetto</i>	<i>4 971</i>
<b>Summa nettokostnad exkl SoB</b>	<b>751 151</b>
<b>Skatter och generella bidrag (SoB)</b>	<b>777 947</b>
<b>Resultat</b>	<b>26 796</b>
Resultat i andel av SoB	3,4 %
Skattesats (kr)	21,45

- Att investeringsplan för 2025 - 2028 och föreslagna projekt fastställs.
- Att det till Kommunstyrelsen delegeras att vid behov omdisponera mellan investeringsprojekten.
- Att Kommunstyrelsen under 2025 har rätt att omsätta lån, dvs. låna upp motsvarande belopp på de lån som förfaller till betalning samt nyupplåna, det vill säga öka kommunens skulder, med 100 mnkr.
- Budget för "ofördelade medel", vilket avser kommande kapitaltjänstkostnader, utfördelas till nämnd tertialvis av ekonomiavdelningen vid aktivering av investering.
- Utfördelning besparingskrav för administrativ overhead görs av ekonomiavdelningen efter beslut i övergripande ledningsgrupp.